

Odense

4001 1082 / 1046

RU

**Руководство по
установке**

RU

 **faber**

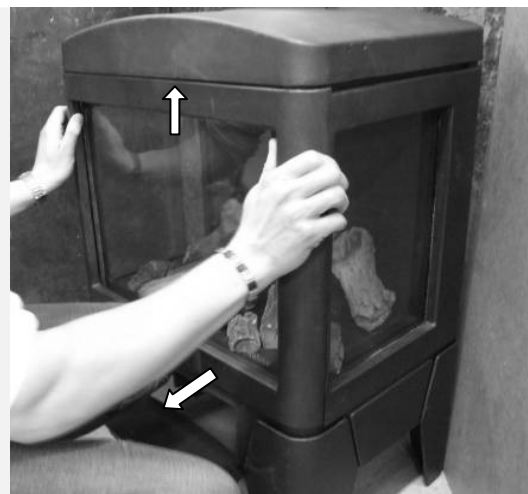

1.1



1.2



1.3

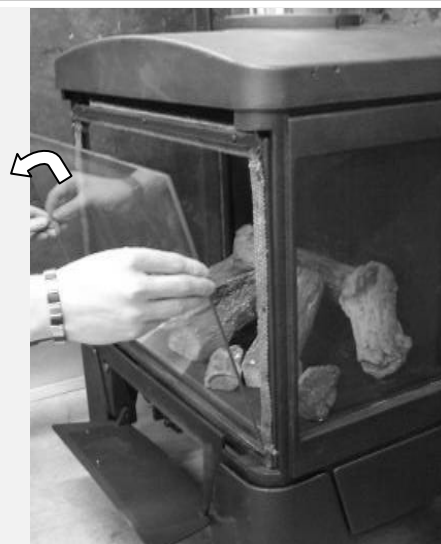

1.4



1.5



1.6

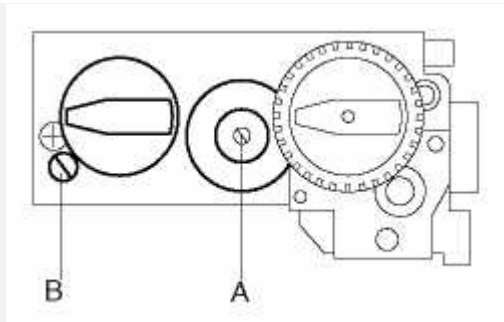

1.7

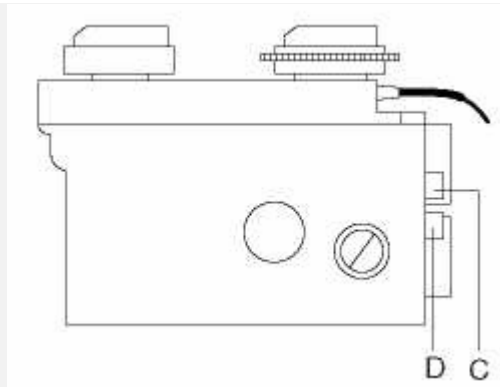

1.8

1 Введение

Установка может устанавливаться только компетентным лицом в соответствии с требованиями газовой безопасности. Настоятельно рекомендуем внимательно ознакомиться с этим Руководством. Эта установка соответствует требованиям к Европейским газовым установкам (Директивы по газовым установкам) и несет знак CE.

2 Инструкция по безопасности.

- Установка должна устанавливаться, подключаться и ежегодно проверяться в соответствии с этим Руководством и действующими национальными правилами газовой безопасности (установка и использование).
- Проверьте, соответствуют ли данные на регистрационной плате местным домашним типу газа и его давлению.
- Мастер не имеет права менять регулировки или конструкцию установки!
- Не подкладывайте дополнительные имитационные поленья или уголь в топку или в камеру горения.
- Установка предназначена для окружающей среды и нагрева ее. Это означает, что все поверхности установки, включая стекло, могут стать очень горячими (горячее 100 °C). Исключение составляют низ установки и органы управления.
- Не размещайте горючие материалы ближе 0,5 м от радиационного окна установки и вентиляционных решеток.
- Так как установка работает на натуральной циркуляции воздуха, влага и летучие компоненты красок, строительных материалов, ковровых покрытий и т.д., которые еще не осели, могут быть втянуты в конвекционную систему и осесть на холодных частях как сажа. Вот почему не надо пользоваться установкой сразу после ремонта квартиры или дома.
- После первого включения установки погоняйте ее на максимальной мощности, чтобы лаковые покрытия закрепились, а возможные испарения безопасно удалились

через вентиляцию. Во время этого процесса рекомендуется быть вне комнаты столько это возможно!

- Отметьте следующее:
 1. Вся транспортная упаковка должна быть снята.
 2. Дети или животные не должны присутствовать в комнате.

3 Требования по установке

3.1 Минимальное расстояние вокруг топки

Имейте в виду, что между боковым стеклом камина и стеной необходим минимальный зазор 70 мм. Сзади необходим минимальный зазор 30 мм.

3.2 Требования к дымоходной системе и выходным отверстиям

- Всегда используйте материалы, предписанные Faber International Ltd. Только при использовании таких материалов Faber International Ltd. гарантирует правильное функционирование.
- Снаружи дымохода температура может достигать примерно 150 °C. Обеспечьте правильную изоляцию и защиту в случае проводки дымохода через горючие стену или потолок. Обеспечьте достаточный зазор.
- Удостоверьтесь, что концентрические дымоходные материалы, если их длина увеличенная, подвешены через каждые 2 метра, так чтобы вес дымохода не приходился на саму установку.
- Вы не сможете включить установку с обрезком трубы установленным прямо на установку.

3.3 терминалы

Выходное отверстие дымохода может оканчиваться на внешней стене или крыше. Проверьте соответствие желаемого вами выходного отверстия местным требованиям хорошего функционирования и вентиляционных систем.

Для правильного функционирования терминал должен быть минимум 0,5 м от:

- Углов здания.

- Нависания крыши и балконов.
- Парапетов (за исключением конька крыши).

3.4 Существующий камин

Вы можете также подключить установку к существующему камину. Тогда существующий камин будет работать как подаватель воздуха и гибкая труба из нержавеющей стали, проведенная через камин, будет вытягивать дымовые газы. Труба из нержавеющей стали Ø 100 мм должна иметь знак CE для температур до 600°C.

Камин должен отвечать следующим требованиям:

- Сечение дымохода должно быть минимум 150x150 мм.
- К дымоходу можно подключать не более 1 устройства.
- Камин должен быть в хорошем состоянии
 - Отсутствие утечек и
 - Он должен быть хорошо вычищен.

Более подробную информацию об использовании существующих дымоходов вы найдете в Инструкции по подключению.

4 Инструкции по подготовке и установке

4.1 Подключение газа

Подключение газа должно соответствовать местным действующим стандартам. Труба в метре от установки должна быть соответствующего размера, возле установки должен быть легко доступный вентиль. Газовое соединение тоже должно быть легко доступным, а перед обслуживанием горелка должна всегда отключаться.

4.2 Электрическое подключение

Если для питания используется адаптер, то вблизи камин должна быть смонтирована розетка 230В - 50Гц.

4.3 Подготовка установки

- Снимите с установки упаковку. Удостоверьтесь, что газовые патрубки снизу установки не повреждены.

- Подготовьте чистое место для хранения рамы и стекла.
- Снимите раму (если нужно) и стекло, и достаньте отдельно упакованные части из установки.
- Подготовьте газовое подключение для газового управляющего вентиля.

4.4 Размещение установки

Учтите требования по установке (см. главу 3)

4.5 Монтаж выходных отверстий для дыма

- В случае вывода дымохода в стену или крышу, отверстие должно быть минимум на 5 мм больше, чем диаметр дымохода.
- Горизонтальные части должны устанавливаться с наклоном 3 градуса вверх от устройства.
- Выстройте систему от установки. Если это невозможно, нужно использовать регулируемую трубу.
- Для подгонки системы надо использовать ½ метровой отрезок трубы. Удостоверьтесь, что внутренняя труба всегда на 2 см длиннее внешней трубы. Стенной и крышевый терминал также укорачиваются. Эти части должны быть закреплены саморезным винтом.
- Не изолируйте, а вентилируйте встроенный дымоход (примерно 100см²)

5 Снятие стекла

- Снимите чугунную рамку, сдвинув ее вверх и наклонив нижний край к себе (см. Fig. 1.1 и 1.2)
- Придерживая стекло, одновременно снимите все 4 зажима (см. fig. 1.3 и 1.4). Снимите стекло.

Перед установкой стекла проверьте состояние изолирующего шнура: может ли он эффективно изолировать. Убедитесь, что на стекле не остались отпечатки пальцев. Потом, после включения камин, их уже невозможно будет удалить (они термически впечатываются).

6 Установка декоративного материала

Теперь можно установить различные материалы в камеру горения.

Никогда не совмещайте пилот - горелку и

декоративные материалы!

6.1 Размещение имитационных поленьев

- Установите имитационные поленья. Удостоверьтесь, что поленья правильно подключены к трубчатым горелкам (см. fig. 2.1 или прилагаемую инструкцию по поленьям)
- Теперь рассыпьте в камере горения червеобразную гальку и стружку. Не заслоняйте вентиляционных отверстий.
- Установите стекло и проверьте вид пламени.

7 Проверка установки.

7.1 Проверка зажигания пилот-горелки и главной горелки.

Зажгите пилот - и главную горелку согласно инструкции в Руководстве для пользователя.

- Проверьте, правильно ли расположено пламя пилот-горелки над главной горелкой и не закрыто стружками, имитационными поленьями или галькой.
- Проверьте зажигание главной горелки на полной мощности и на низкой мощности (зажигание должно происходить быстро и легко).

7.2 Проверка утечки газа.

Проверьте все соединения на предмет утечки при помощи детектора утечки газа или спрэя.

7.3 Проверка давления и предварительного давления горелки.

Проверьте давление горелки и входное давление на предмет соответствия указанным на регистрационной плате.

Проверка входного давления:

- Закрутите контрольный вентиль.
- Откройте ниппель измерителя давления D (см. fig. 2.2) на несколько оборотов и подключите шланг измерителя давления к контрольному вентилю.
- Прочтите это измерение когда устройство включено на полную мощность и в режиме пилот.

- Если входное давление слишком высокое, вы не должны подключать устройство

Измерение давления горелки:

Это измерение проводите, если только входное давление в норме

- Откройте ниппель измерителя давления C (см fig. 2.2) на несколько оборотов и подключите шланг измерителя давления к контрольному вентилю.
- Давление должно совпадать с указанным на регистрационной плате. В случае отклонения свяжитесь с изготовителем.

***Закройте ниппель измерителя давления и проверьте его на утечку газа.**

7.4 Проверка вида пламени.

Дайте установке поработать на полную мощность по крайней мере 20 минут и проверьте вид пламени на:

1. Распределение пламени
2. Цвет пламени

Если хоть один или оба момента неприемлемы, тогда проверьте:

- Расположение имитационных поленьев и/или количество гальки или стружки в камере.
- Подключение дымохода на утечку (если пламя голубое)
- Установлена ли правильная заслонка дымохода
- Выход.
 - Стеной терминал установлен правильно
 - Крышовой терминал подогнан и расположен правильно
- Дымоход правильно рассчитан.

8 Инструктирование клиента

- Рекомендовать, что для обеспечения гарантии безопасной эксплуатации и долгого срока службы установка должна обслуживаться раз в год компетентным лицом.
- Посоветовать и проинструктировать клиента о содержании и чистке стекла. Подчеркнуть риск пригорания отпечатков пальцев.
- Проинструктировать клиента о работе устройства и пульта дистанционного управления, включая замену батарей и регулировку приемника перед

- началом использования.
- Передать клиенту:
 - Руководство по установке
 - Инструкцию пользователя
 - Имитационные поленья и инструкционную карту

9 Ежегодное обслуживание

9.1 Обслуживание и чистка

- Проверьте и прочистите, если нужно:
 - Пилот-горелку
 - Главную горелку
 - Камеру горения
 - Стекло
 - Поленья на предмет разрушения
 - Выход

9.2 Заменить:

- Если необходимо - стружку/золу.

9.3 Очистка стекла

Большинство загрязнений может быть удалено сухой тряпочкой. Для очистки стекла можно использовать очиститель керамических полок.

Примечание: избегайте оставлять отпечатки пальцев на стекле. Они могут пригореть к стеклу и остаться навсегда!

Проводите проверку согласно главе 7 «проверка установки».

10 Перестройка на разные сорта газа (в т.ч. на пропан)

Это можно делать только при условии установки правильной горелки. Для этого свяжитесь с вашим поставщиком. При заказе всегда указывайте тип и серийный номер устройства.

11 Расчет дымохода

Длина дымоходных труб и возможных заслонок сведены в таблицу (см. главу 12). В этой таблице надо фигурировать горизонтальными и вертикальными строками.

- Для определения вертикальной строки надо проанализировать все вертикальные строки.
 - Крышовой терминал всегда составляет 1 метр.

- Для определения горизонтальной строки надо проанализировать все горизонтальные строки.
 - каждые 90° изгиба в горизонтали означает 2 метра.
 - Каждые 45° изгиба в горизонтали означают 1 метр.
 - Выходы в горизонталь или наоборот не подсчитываются.
 - Стеной терминал всегда составляет 1 метр.

Если есть транзит до 45°, тогда вертикальные и горизонтальные позиции должны быть рассчитаны.

11.1 Точки особого интереса:

- Максимальная длина камина 12 метров.
- Нельзя стартовать с изгибом 90° или 45° от устройства.
- Надо стартовать с 1 метром вертикально, если горизонтально есть более 1 метра.
- Никогда не стартуйте с обрезком трубы на устройстве

11.2 Пример подсчета

Пример подсчета 1

Расчет горизонтальной длины

Длина труб C+E = 1 + 1	2 м
Изгибы D = 1 x 2 м	2 м
Всего	4 м

Расчет вертикальной длины

Длина труб A	1 м
Крышовой терминал G	1 м
Всего	2 м

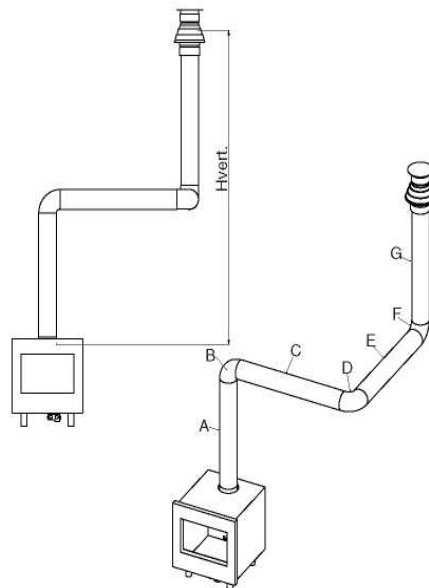

Пример подсчета 2

Расчет горизонтальной длины

Длина труб J + L = 0,5 + 0,5	1 м
Изгибы K + M = 2 + 2 м	4 м
Стенной терминал	1 м
Общая горизонтальная длина	6 м

Расчет вертикальной длины

Длина труб H	1 м
Всего	1 м

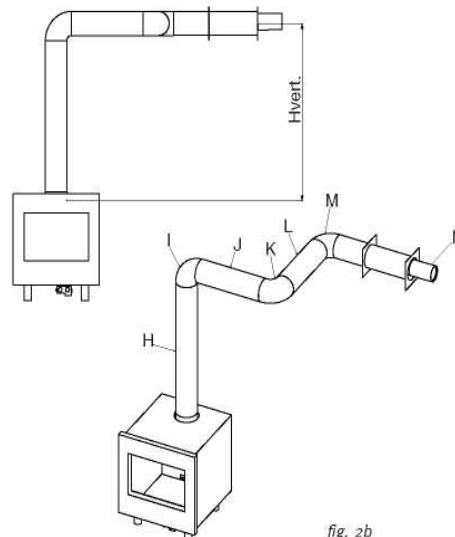

fig. 2b

12 Плита

Найдите правильное пересечение вертикальной и горизонтальной строк. В случае “х”, или когда значение находится вне таблицы, такая комбинация не разрешена.

Найденное значение означает ширину заслонки (“0” означает, что заслонка не нужна). Обычно в начале устанавливается заслонка 30 мм.

		Горизонтально						
		0	1	2	3	4	5	6
Вертикально	0	X	X	X	X	X	X	X
	0.5	X	X	X	X	X	X	X
	1	30	0	0	X	X	X	X
	1.5	30	30	0	0	0	X	X
	2	30	30	30	0	0	0	0
	3	40	30	30	30	0	0	0
	4	40	40	30	30	30	0	0
	5	50	40	40	30	30	30	0
	6	50	50	40	40	30	30	30
	7	60	50	50	40	40	30	X
	8	60	60	50	50	40	X	X
	9	60	60	60	50	X	X	X
	10	65	60	60	X	X	X	X
11	65	65	X	X	X	X	X	
12	65	X	X	X	X	X	X	

13 Технические данные

Категория газа		II2H3BP	II2H3BP	II 2H3BP
Тип устройства		C11 C31	C11 C31	C11 of C31
Основной тип газа		G20	G30	G31
Входная мощность нетто	кВт	4.5	4.2	5.6
Класс эффективности		2	2	2
Класс NOx		4	4	4
Входное давление	мбар	13	30	30
Дебит газа при 15°C и 1013 мбар	л/час	482	127	228
Дебит газа при 15°C и 1013 мбар	г/час		320	430
Давление в горелке при полной мощности	мбар	10	24,8	24.5
Инжектор главной горелки	мм	1.90	1.1	3x0.9
Сжатие по входу	мм	1.1	0.85	0.85
Сборка пилот-горелки		OPNG9030	OPLPG9222	SIT160
Код		-	-	Nr 30
Диаметр вход/выход	мм	150-100	150-100	∅ 100-150
Контрольный вентиль		GV60	GV60	GV36
Газовые подключения		3/8"	3/8"	15mm
Электрическое подключение	В	220	220	220
Батарейки	В	4x AA (1,5В)	4x AA (1,5В)	4x 1,5 AA
Батарейный передатчик	В	9	9	9

14 Габариты устройства

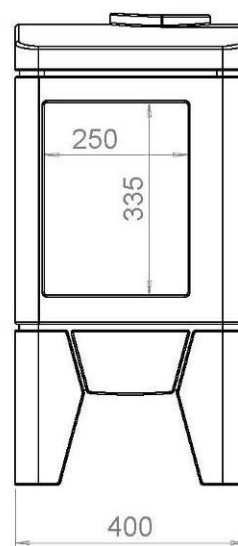
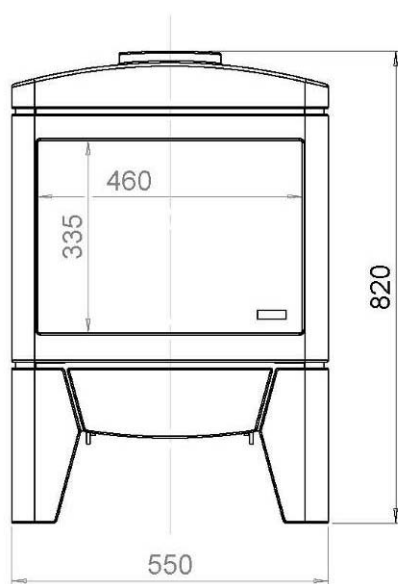
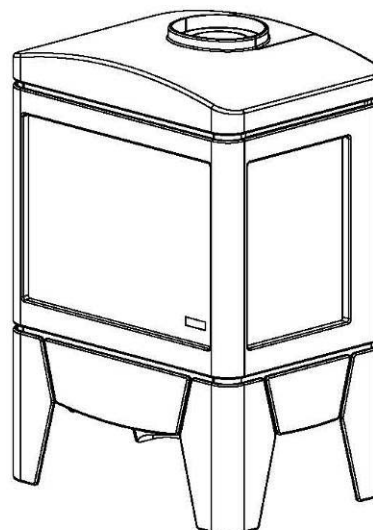
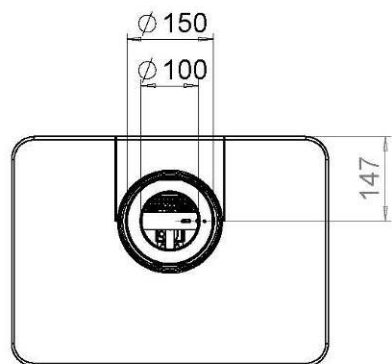



NORTECH Group of Companies
Office in Saint-Petersburg
ul. B.Raznochinnaya, 14/5 208
197110 Saint-Petersburg
RUSSIA

tel/fax. +7 812 327 50 19

info@nortech.ru

Office in Moscow
pr.Mira, 102 korp. 12
129626 Moscow

RUSSIA

tel/fax +7 495 987 42 11

info-m@nortech.ru

www.faber-kamin.ru www.nortech.ru

HOPTEX